



Lunz am See

www.lunz.at

INFO - EXPRESS

Amtliche Nachrichten
Ausgabe 2023-01

Informationsblatt der Marktgemeinde Lunz am See

Schon bald ist Frühlingsbeginn!



Frühlingsanfang ist am Montag, 20. März 2023

Im Frühling wird die Sonnenstrahlung stärker, es ist länger hell und die Temperaturen steigen. Dadurch kommt vieles in Bewegung! Die Natur lebt auf, und auch wir Menschen sind wieder aktiver. Die Blätter sprießen, die Bäume werden wieder grün, die Blumen blühen, die Vögel zwitschern und die Sonne schickt erste wärmespendende Strahlen aus.

Das Frühjahr ist aber auch eine

arbeitsintensive Zeit. Viele haben alle Hände voll zu tun um die Spuren des Winters zu beseitigen und ihr gewohntes Umfeld wieder aufblühen zu lassen.

Auch auf kommunaler Ebene gilt es wieder Winterschäden zu reparieren, die Wanderwege instand zu halten, die Straßen zu reinigen und den Streusplitt zu entfernen. Besonderer Anstrengungen wird es bedürfen, das Ortszentrum wieder so anschaulich herzurichten.

Im Seebad werden schon bald die

Vorbereitungen für die heurige Badesaison sowie Instandsetzungsmaßnahmen beginnen.

Die Tourismusbetriebe rüsten sich für die neue Saison und freuen sich schon auf hoffentlich viele Gäste.

Impressum: Herausgeber,
Eigentümer und Medieninhaber:
Marktgemeinde Lunz am See,
3293 Lunz am See, Amonstraße 16,
Tel: 07486/8081, www.lunz.at
Email: gemeindeamt@lunz.gv.at

Für den Inhalt verantwortlich:
Bürgermeister Josef Schachner,
Eigendruck; Auflage 990 Stück;
Erscheinungstag: 06.03.2023

Informationen aus der Gemeinderatssitzung vom 03.03.2023

1.) Bericht Nahwärmegenossenschaft

Der Obmann der Nahwärmegenossenschaft Lunz, Karl Pechhacker, berichtet dem Gemeinderat über den aktuellen Stand ihres auch im öffentlichen Interesse liegenden Vorhabens zur Errichtung eines Heizwerkes und der dazu erforderlichen Erweiterung ihres Leitungsnetzes.

2.) Wärmelieferungsvertrag für Schulstraße 13 (Feuerwehr/Polizei)

Mit der Nahwärmegenossenschaft Lunz wird ein Wärmelieferungsvertrag betreffend die Lieferung von Wärme für das Objekt Schulstraße 13 abgeschlossen. Die Polizeiinspektion wird mit einer gesondert zu beschließenden Vereinbarung gemäß Mietvertrag von der Gemeinde versorgt. Sie wird jedoch einen Beitrag zu den Anschlusskosten leisten. Beim Vertrag wird der NÖ Biowärmeindex eingesetzt.

Der Antrag des Bürgermeisters auf Beschlussfassung dieses Vertrages wird von allen Gemeinderatsmitgliedern angenommen.

3.) Wärmelieferungsverträge für die Wohnhäuser St. Johannesstraße 2/4 und 19/21

Wärmelieferungsverträge mit der Nahwärmegenossenschaft Lunz werden auch für die Wohnhäuser St. Johannesstraße 2/4 und 19/21 abgeschlossen.

Auch diese Wärmelieferungsverträge werden vom Gemeinderat einstimmig beschlossen.

4.) Auflösung Vereinbarung Ökofen betreffend Wohnhäuser St. Johannesstraße 2/4 und 19/21

Mit der Firma Ökofen wurde im Jahr 2021 eine Vereinbarung betreffend die Beheizung der Wohnhäuser St. Johannesstraße 2/4 und 19/21 abgeschlossen, welche bis 30.04.2031 gültig ist. Außerdem gibt es Einzelverträge zwischen der Firma Ökofen und dem jeweiligen Mieter.

Prinzipiell steht die Firma Ökofen der Tatsache, dass zukünftig die Beheizung durch die Nahwärmegenossenschaft erfolgen soll, auch positiv gegenüber und ist daher auch bereit, den bestehenden Vertrag unter Einhaltung der angegebenen Voraussetzungen aufzulösen.

Der Gemeinderat beschließt die Auflösung des Vertrages einstimmig.

5.) Gemeinde Schnupperticket VOR

2 Schnuppertickets VOR Klima Ticket Metropol-Region a € 860,-- (gültig auf allen VOR-Linien in Wien, Niederösterreich und Burgenland) sollen für die ausschließliche Nutzung von Bürgerinnen und Bürgern mit Hauptwohnsitz in Lunz am See angekauft werden, welche tageweise (max. zwei aufeinanderfolgende Tage) auszuleihen sind.

Der Beschluss zum Ankauf dieser beiden Schnuppertickets erfolgt im Gemeinderat einstimmig. Nähere Details dazu finden Sie im Blattinneren.

6.) Gründung findet Stadt - weiteres Regionsticket

Der Gemeinderat hat bereits 2021 die Teilnahme am LEADER-Projekt „Standortmarketing Eisenstraße – Gründung findet Stadt 2.0“ inklusive einem Regionsticket beschlossen, welches nach einer Jurysitzung an „das Handwerk“ (Daniel Krenn und Daniel Vögerl) vergeben wurde. Ein Gründerticket hat einen Wert pro GründerIn von bis zu € 5.000,- netto und kann für Marketing- und Webkonzepte, Fotos, Videos und Ladenkonzeption im Bereich der Sachkosten in Anspruch genommen werden.

Andreas Buder und Karin Hager planen die Neugründung eines Beratungsunternehmens sowie eines Radverleihs mit kleinem Sportshop und haben dieses Projekt nach Absprache mit der NÖ Eisenstraße ebenfalls bereits präsentiert. Damit auch sie ein Gründerticket in Anspruch nehmen können, muss dieses im Gemeinderat zusätzlich beschlossen werden.

Der gesamte Gemeinderat stimmt dem zu.

7.) Subventionsansuchen Projektchor und Seeteufel

Der Gemeinderat beschließt einstimmig die Vergabe von Subventionen in Höhe von € 150,- an den Projektchor für den Ankauf von Noten und Büromaterial — und in Höhe von € 1.000,- an die Lunzer Seeteufel zum Ankauf von Masken sowie für die Veranstaltung eines Perchtenlaufes in Lunz am See.

8.) Subventionsansuchen Frauenberatung Mostviertel

Die Frauenberatung Mostviertel mit Sitz in Amstetten übermittelt einen Tätigkeitsbericht sowie eine Aufstellung der Einnahmen und Ausgaben und ersucht um Subvention in Höhe von € 0,40 pro Einwohner, das sind derzeit € 705,20.

Der Bürgermeister stellt den Antrag, diese Subvention zu gewähren. Der Antrag wird einstimmig angenommen.

9.) Vertrag Benützung öffentliches Wassergut

Zur Erteilung der wasserrechtlichen Bewilligung für die Entnahme von Oberflächenwasser aus der Ybbs zur Bewässerung der Tennisanlage Lunz am See ist es erforderlich, einen Sondernutzungsvertrag mit dem Amt der NÖ Landesregierung, Abteilung Wasserrecht und Schifffahrt, abzuschließen.

Der Beschluss dazu erfolgt einstimmig.

10.) Baulandverträge

A) Herr Jan Kochberger hat die Umwidmung der Grundstücke Nr. 374 und 163/8, KG 22018 Lunzamt (neben ehemaligen Berghaus Zinken) auf Bauland – Sondergebiet-Energieerzeugung zur Errichtung eines Biomasseheizwerkes beantragt.

Er muss vertraglich dazu zur Kenntnis nehmen, dass eine auf drei Jahre befristete Baulandwidmung vorgesehen ist. Das bedeutet, dass, wenn nicht innerhalb einer Frist von 3 Jahren nach Rechtskraft der Widmung der Baubeginn für die Errichtung der Energieerzeugungsanlage angezeigt wird, wieder die Widmung Grünland- und Forstwirtschaft in Kraft tritt.

Weiters ist vorgesehen, dass Jan Kochberger die bereits gewidmete öffentliche Verkehrsfläche (Gstnr. 163/13) an das öffentliche Gut der Gemeinde abtritt und die Marktgemeinde Lunz am See diese Fläche in das öffentliche Gut übernimmt.

B) Familie Alfred und Birgit Hager haben als Eigentümer des Grundstückes Nr. 249/6, KG 22001 Ahorn (Helmelbodenstraße) die Umwidmung auf Bauland – Wohngebiet beantragt.

In einem Baulandvertrag wird festgehalten, dass der neu geschaffene Bauplatz innerhalb von 5 Jahren nach Rechtskraft der Widmung einer baulichen Nutzung zuzuführen ist.

Der Beschluss für die beiden Baulandverträge erfolgt nach Antrag des Bürgermeisters einstimmig.

11.) Aufhebung Bauland Betriebsgebiet Aufschließungszone 3

Im Flächenwidmungsplan ist das Bauland-Betriebsgebiet in Weißenbach unter anderem in die Aufschließungszone A3 unterteilt. Diese ist die Grundfläche, welche von der Fa. Traunfellner an die Nahwärmegenossenschaft Lunz veräußert wird. Diese Aufschließungszone soll nun nach Erfüllung der Freigabevoraussetzungen zur Bebauung freigegeben werden.

Der Beschluss für die dazu erforderliche Verordnung wird von allen Gemeinderatsmitgliedern gefasst.

12.) Energiekonzept und Blackout-Vorsorgekonzept Kläranlage/Kanal

Als Voraussetzung zur Förderung einer Photovoltaikanlage für die Kläranlage ist die Erstellung eines Energiekonzeptes erforderlich.

Ebenso ist ein strategisches Konzept zur Blackout-Vorsorge für die Abwasseranlagen inkl. Kläranlage zu erstellen.

Für diese beiden Ziviltechnikerleistungen wurden vom ZT-Büro DI Pfeiller Angebote gelegt, welche vom Amt der NÖ Landesregierung geprüft wurden.

Der Bürgermeister stellt den Antrag, die Aufträge an das ZT-Büro DI Pfeiller zu vergeben. Dieser Beschluss erfolgt einstimmig.

13.) Ybbstaler Alpen-Verzicht teilweise Refundierung Mitgliedsbeitrag

Vor allem aufgrund der Pandemie sind die Nächtigungstaxen massiv zurückgegangen. Dadurch fehlen natürlich auch Einnahmen zur Abdeckung der laufenden Ausgaben.

Neben diversen Einsparungsmaßnahmen und der Erhöhung der Mitgliedsbeiträge sollen die Gemeinden im Jahr 2023 bei Bedarf auf die zustehende Refundierung der Mitgliedsbeiträge in Höhe von 5% verzichten.

Der gesamte Gemeinderat stimmt dem zu.

Die Gemeindevertretung gratuliert herzlich ...

zum 80. Geburtstag:

- ◆ Franz Hochauer, Töpferweg 15/2
- ◆ Rosina Müller, Ahorntal 7/1
- ◆ Edeltraud Garnweidner, Seepromenade 12
- ◆ Dr. Rüdiger Rosenmayr, J. Dinstl-Gasse 8/6

zum 85. Geburtstag:

- ◆ Helmut Hoffmann, Elisabeth Hummel-Str. 4
- ◆ Helga Pechhacker, Helmeltbodenstraße 30

zum 96. Geburtstag:

- ◆ Heinrich Lanzenberger, Dorrgrasse 13

zur Goldenen Hochzeit (50):

- ◆ Brigitte und Rolf Scheibner,
Heinrich Paris-Gasse 2/2
- ◆ Margarete und Hermann Gschwandegger,
Weißbach 11/1

Victoria Huber und
Matthias Osanger
zur Geburt von **Laurenz**



Sarah Schnabl und
Sebastian Keller
zur Geburt von **Paul**



Standesfälle

Geburten:



	2022	2021	2020
	16	19	18
männlich	10	8	6
weiblich	6	11	12



Verstorbene:

	2022	2021	2020
	29	29	20
männlich	16	16	8
weiblich	13	13	12



Eheschließungen:

	2022	2021	2020
	9	12	18

Einwohnerstatistik

Wohnsitzart - Vergleich 3 Jahre

	2022	2021	2020
Hauptwohnsitz:	1.759	1.786	1.795
männlich	866	878	886
weiblich	893	908	909
Inland	1.695	1.727	1.737
Fremde	64	59	58
Nebenwohnsitz:	771	768	662
männlich	362	355	302
weiblich	409	413	360
Inland	677	679	589
Fremde	94	89	73
Summe HWS+NWS:	2.530	2.554	2.457
männlich	1.228	1.233	1.188
weiblich	1.302	1.321	1.269
Inland	2.372	2.406	2.326
Fremde	158	148	131

Bevölkerung nach Alter



Stichtag: Alter:	31.12.2022		31.12.2021		31.12.2020	
	Anzahl	in %	Anzahl	in %	Anzahl	in %
0 bis 10 Jahre	183	10,40	193	10,81	198	11,03
11 bis 20 Jahre	166	9,44	171	9,57	157	8,75
21 bis 30 Jahre	165	9,38	169	9,46	192	10,70
31 bis 40 Jahre	210	11,94	209	11,70	203	11,31
41 bis 50 Jahre	199	11,31	209	11,70	212	11,81
51 bis 60 Jahre	282	16,03	279	15,62	280	15,60
61 bis 70 Jahre	230	13,08	233	13,05	231	12,87
71 bis 80 Jahre	184	10,46	184	10,30	191	10,64
81 bis 90 Jahre	119	6,77	116	6,49	102	5,68
91 bis 95 Jahre	12	0,68	15	0,84	22	1,23
über 96 Jahre	9	0,51	8	0,45	7	0,39
Gesamt	1.759	100,00	1.786	100,00	1.795	100,00



Heizkostenzuschuss 2022/23

Die NÖ Landesregierung hat beschlossen, sozial bedürftigen NiederösterreicherInnen einen einmaligen Heizkostenzuschuss für die Heizperiode 2022/2023 in Höhe von Euro 150,- zu gewähren.

Zusätzlich wird aufgrund der aktuellen Teuerungswelle im Energiebereich (insbesondere Heizkosten) für das Jahr 2022/2023 eine NÖ Sonderförderung zum Heizkostenzuschuss 2022/2023 in Höhe von € 150,00 gewährt werden.

Der Heizkostenzuschuss kann auf dem Gemeindeamt des Hauptwohnsitzes noch bis 31. März 2023 beantragt werden.

Die Auszahlung erfolgt direkt durch das Amt der NÖ Landesregierung.



Nähere Infos gibt es im Internet unter:

www.noel.gv.at/noel/SeniorInnen/Foerd_Heizkostenzuschuss.html

Nach 20 Jahren Erfahrung wage ich nun den Sprung in die Selbstständigkeit...

Mein Angebot an Behandlungen umfasst:

- Fußpflege / diabetische Fußpflege (auch in Form von Hausbesuchen)
- Maniküre
Cranio Sacraler
Energieausgleich



Ich freue mich auf Ihren Besuch und bitte um telefonische Terminvereinbarung!

(Tel.: 0660 21 25 230)

VOR-Schnuppertickets Nutzungs- u. Ausleihbedingungen

VOR KlimaTicket Metropolregion Wien + NÖ+ Burgenland



Das VOR-Schnupperticket (VOR KlimaTicket Metropolregion Wien + NÖ + Burgenland) ist eine übertragbare Verkehrsverbund-Jahreskarte, die von allen LunzerInnen mit Hauptwohnsitz in Lunz am See tageweise (max. zwei aufeinanderfolgende Tage) ausgeliehen werden kann.

Ziel des Schnuppertickets ist ein aktiver Beitrag zur CO² Einsparung (Vermeidung der Autofahrt) verbunden mit einer Anregung zur Nutzung öffentlicher Verkehrsmittel.

Die Fahrkartengültigkeit

Das VOR - Schnupperticket MetropolRegion ist auf allen VOR-Linien in der gesamten Ostregion (Wien, Niederösterreich, Burgenland) gültig - öffentlicher und privater Schienenverkehr, Stadtverkehre und Verkehrsverbünde (inkl. WESTbahn Amstetten/Wien). Davon ausgenommen sind die Vienna Airport Lines, CAT und touristische Angebote wie die Nutzung der Waldviertelbahn, Wachaubahn, Schneebergbahn, ...).
Zusätzlicher Bonus:
gratis Hundemitnahme

Ausleihbedingungen

Das VOR-Schnupperticket gilt immer nur für eine Person. Es können keine Familienermäßigungen in Anspruch genommen werden. Kinder müssen ein eigenes Ticket vorweisen.

Wer ist ausleihberechtigt?

Die Fahrkarte kann von allen BürgerInnen, welche mit Hauptwohnsitz in Lunz am See gemeldet sind, für bis zu zwei aufeinanderfolgende Tage ausgeliehen werden.



einanderfolgende Tage ausgeliehen werden.

Ausleihvorgang

Die Fahrkarte kann im Tourismusbüro der Ybbstaler Alpen im Haus der Wildnis, 3293 Lunz am See, Kirchenplatz 5

- ◆ telefonisch **05/93049**
- ◆ über das Reservierungssystem **schnupperticket.at/lunz**
- ◆ per E-Mail **info@ybbstaler-alpen.at**

reserviert werden.

Die Reservierungen werden in der Reihenfolge des Eingangs berücksichtigt.

Die Fahrkarte kann im Tourismusbüro der Ybbstaler Alpen im Haus der Wildnis, Kirchenplatz 5, 3293 Lunz am See während der Öffnungszeiten abgeholt werden.

Öffnungszeiten:

bis 31.3.2023 täglich außer Dienstag (feiertags immer geöffnet) von **9 - 17 Uhr**

ab 1.4.2023—31.5.2023 täglich außer Montag (feiertags immer geöffnet) von **9 - 17 Uhr**

ab 1.6.-31.8.2023 täglich geöffnet, von **9 - 17 Uhr**

ab 1.9.2023 täglich außer Montag (feiertags immer geöffnet) von **9 - 17 Uhr**

Die Kartenabholung ist, sofern die Karte verfügbar ist, bereits am Vortag möglich.

Beim Ausleihen wird die Fahrkarten-Übergabe und die Kenntnisnahme der Nutzungsbedingungen mit der Unterschrift bestätigt.

Die Rückgabe hat bis spätestens 09:00 Uhr am Folgetag der Entlehnung im Tourismusbüro der Ybbstaler Alpen in Lunz am See zu erfolgen.

Ein amtlicher Lichtbildausweis ist erforderlich!

Die Marktgemeinde Lunz am See bzw. die Ybbstaler Alpen behalten sich das Recht vor, eine Reservierung der Karte abzulehnen bzw. eine bereits erfolgte Reservierung der Karte bis spätestens eine Woche vor dem Nutzungstag ohne Angaben von Gründen bzw. Ersatz von Schadensansprüchen ersatzlos zu stornieren.

Mehrmals-Entlehnungen

Die Gratisentlehnung ist je Person auf 5 Entlehnungen pro Jahr beschränkt.

Darüber hinaus gehende Entlehnungen sind nur kurzfristig und nach Verfügbarkeit des Tickets möglich (auf Nachfrage beim Tourismusbüro).

Was ist wenn?

- ◆ Bei Verlust der Fahrkarte werden dem/der Entlehnenden € 860,- verrechnet (= Kosten der Karte).
- ◆ Wird die Fahrkarte nicht zeitgerecht zurückgegeben und steht daher nicht für die

nächstfolgende Reservierung zur Verfügung, so wird dem Fahrkarten-Nutzer eine Verspätungsgebühr von € 50,- pro Tag in Rechnung gestellt.

- ◆ Kann eine reservierte Karte nicht in Anspruch genommen werden, so ist unverzüglich eine Stornierung im Online-Reservierungs-System vorzunehmen oder das Tourismusbüro zu verständigen.
- ◆ Steht die Fahrkarte aus den genannten Gründen für die nächstfolgende Reservierung nicht zur Verfügung, so werden dem Inhaber der Reservierung von der Gemeinde Lunz am See die Kosten einer Verbund – Tageskarte (max. € 50,-) ersetzt.
- ◆ Im Fall von mehrmaliger unentschuldigter Nichtabholung behält sich die Gemeinde das Recht vor, den Nutzer zu sperren.

Für etwaige Fragen, Unklarheiten bzw. Problemstellungen bei der Benutzung der Streckenkarte steht das Büro der Ybbstaler Alpen während der Öffnungszeiten zur Verfügung.



Umweltgemeinderat Eduard Leichtfried, Amtsleiter Thomas Weber und Bürgermeister Josef Schachner freuen sich über die neuen Vor-Klimatickets, welche man ab sofort im Tourismusbüro im Haus der Wildnis gegen Voranmeldung ausleihen kann.

Datenschutzhinweis

Personenbezogene Daten werden ausschließlich für die Erfüllung des gegenständlichen Vertrages (Entlehnung VOR-Schnupperticket) verarbeitet und zu keinen weiteren Zwecken verwendet. Eine Weitergabe an Dritte findet nicht statt. Sofern kein besonderer Aufbewahrungsgrund besteht, werden die Daten nach der gesetzlichen Aufbewahrungsfrist vernichtet. Sie sind berechtigt, folgende Betroffenenrechte gegenüber der

Marktgemeinde Lunz am See geltend zu machen: Recht auf Auskunft, Berichtigung, Löschung, Einschränkung, Datenübertragbarkeit, Widerspruch, Beschwerde bei der österreichischen Datenschutzbehörde.

Weitere Informationen finden Sie außerdem in der Datenschutzerklärung in der Datenschutzerklärung der Buchungsplattform schnupperticket.at unter <https://schnupperticket.at/DSGVO.pdf>.

Glasfaser - Ausbau nach Weißenbach und auf den Maißzinken

Das Ziel der Gemeinde, einen flächendeckenden Glasfaserausbau näher zu kommen, rückt näher.

Die Glasfaserhauptleitung wurde noch vor dem Jahreswechsel bis nach Pfaffenschlag und in den Hackstockgraben fertiggestellt und auch einzelne Hausanschlüsse konnten bereits hergestellt werden. Die in dieser Phase noch fehlenden Liegenschaften in der Bodingbachstraße und in Bodingbach werden je nach Witterung so bald als möglich angeschlossen.

Sobald dies abgeschlossen ist, folgen die nächsten Ausbauschritte nach Weißenbach, auf den Maißzinken und zu den noch fehlenden Liegenschaften in Seehof. Parallel laufen auch die Vorbereitungen und Planungen für das restliche Gemeindegebiet.



Die Vertreter der Firma Glaspro GmbH Jakob Solböck und Thomas Wischenbart erläuterten dem Bürgermeister Josef Schachner, dem Vizebürgermeister Johann Strohmayer und dem Sachbearbeiter Heinrich Huber die weiteren Breitband-Ausbauschritte.

Bedarfserhebung—Tagesbetreuungseinrichtung Kinderbildungs- und Betreuungsoffensive des Landes NÖ

Liebe Eltern!

Wie Sie sicher schon aus den Medien entnommen haben, wurde seitens des Landes NÖ eine neue Kinderbildungs- und Betreuungsoffensive ins Leben gerufen.

Unter Berücksichtigung der Vorgaben des Landes finden Sie auf der nächsten Seite ein Formular, zur Erhebung des Bedarfs an einer Tagesbetreuung.

Über die wichtigsten Eckpfeiler / Neuerungen möchten wir Sie hiermit informieren:

- Ab September 2023 ist die Betreuung in einer Tagesbetreuungseinrichtung bis 13 Uhr beitragsfrei. Die Kosten für die Betreuung ab 13 Uhr

entnehmen Sie bitte dem beiliegenden Anmeldeformular.

- VIF-(„Vereinbarkeitsindikator Familie & Beruf“) konforme Öffnungszeiten: 45 Std. pro Woche (Mo - Fr), 4 Tage pro Woche zu je 9,5 Std., mindestens 47 Wochen pro Jahr, Angebot eines Mittagessens.
- Die Erziehungs- und Betreuungszeit ist auch bei Bedarf unter drei Kindern anzubieten, wenn nicht die Aufnahme im Kindergarten oder der Tagesbetreuungseinrichtung in der Gemeinde bzw. einer angrenzenden oder in zumutbarer Entfernung liegenden Gemeinde möglich ist. Die anteiligen Vormittagskosten sind durch die Hauptwohnsitz-

gemeinde zu tragen.

Wir weisen Sie darauf hin, dass seitens der Gemeinde kein Kostenzuschuss zum Elternbeitrag gewährt werden kann. Für einkommensschwache Familien gibt es Fördermöglichkeiten seitens des Landes Niederösterreich. Weiterführende Informationen erhalten Sie unter folgendem Link:

https://www.noel.gv.at/noe/Kinderbetreuung/foerd_noeKinderbetreuung.html

Wir bitten um Abgabe der verbindlichen Anmeldung am Gemeindeamt Lunz am See bis spätestens 20. März 2023 und stehen für Rückfragen jederzeit gerne zur Verfügung.

Energieberater-Tag zur Heizungsumstellung

Zahlreiche GemeindebürgerInnen nutzten die Möglichkeit eines kostenlosen Energieberater-tages zu den Themen Nahwärme-Heizwerk, Haussanierung sowie Heizungstausch („Raus aus Öl und Gas“).

Die Marktgemeinde möchte alle Lunzerinnen und Lunzer unterstützen, auf erneuerbare Energieträger umzusteigen. Deshalb fand am Freitag, 17.02.2023, am Gemeindeamt in Zusammenarbeit mit der Energie- und Umweltagentur des Landes Niederösterreich (neu) und Energieberaterin Rosemarie Wurm ein kostenloser Energieberater-tag statt.

Im Zuge einer persönlichen Kurzberatung erhielten die Teilnehmer umfangreiche Informationen zu den Themen: Energie

sparen, Sanierung ihres Hauses bzw. Heizungsumstellung auf erneuerbare Energieträger. Weiters informierte Frau Wurm die Teilnehmer, welche Alternativen es gibt, welche Voraussetzungen dafür gegeben sein müssen und welche attraktiven Förderungen sie nutzen können.



Um für die Bundesförderung "Raus aus Öl und Gas" einreichen zu können, wird ein Beratungsprotokoll der Energieberatung NÖ benötigt. Dieses wurde im Anschluss an die Beratung ausgefolgt.



Frau Rosemarie Wurm von der Energieberatung Niederösterreich informierte die Teilnehmer und überreichte ihnen ein Beratungsprotokoll

An
 Marktgemeinde Lunz am See
 Amonstraße 13
 3293 Lunz am See

Anmeldung Tagesbetreuungseinrichtung

Name des Kindes: _____

Geburtsdatum: _____

Name der Eltern: _____

Wohnadresse: _____

Telefonkontakt: _____

Email: _____

Ich melde einen **verbindlichen** Bedarf für mein Kind für eine Tagesbetreuungseinrichtung an. Das Betreuungsjahr wird von 1. September bis 31. August eines Jahres festgelegt (ausgenommen Weihnachtsferien und 2 Wochen im Sommer). Eine Abmeldung von der Betreuung ist nur halbjährlich bzw. bei Wegzug oder nach pädagogischer Beurteilung möglich.

Beginn der Kleinkinderbetreuung: 1. _____ / _____ (Monat/Jahr)

Betreuungsumfang:

Wochenbetreuung – ganztags (Mo – Do 07:00 – 16:30, Fr 07:00 – 13:00 Uhr)

Wochenbetreuung – halbtags (Mo – Fr 07:00 – 13:00 Uhr)

Tagesbetreuung – ganztags:

Mo Di Mi Do

Tagesbetreuung – halbtags:

Mo Di Mi Do Fr

Kosten:

Betreuung - halbtags bis 13:00 Uhr kostenlos

Betreuung - ganztags 4 Tage € 281,-- 3 Tage € 237,-- 2 Tage € 162,--

Mittagessen (Kosten € 4,--)

Die Aufnahme der Kinder erfolgt in der Reihenfolge der Anmeldung.

Spätester Abgabetermin am Gemeindeamt Lunz: 20. März 2023

 Datum

 Unterschrift des Erziehungsberechtigten

Wetterdaten 2022 im Vergleich

NIEDERSCHLAG Summen in mm

	2022	2021	2020	Neuschnee 2022	Neuschnee 2021	Neuschnee 2020
Jänner	123,2	112,2	66,1	68 cm	82 cm	14 cm
Februar	89,8	41,5	218,1	12 cm	15 cm	29 cm
März	24,0	89,1	64,7	1 cm	61 cm	2 cm
April	150,8	117,2	34,7	34 cm	61 cm	
Mai	110,3	172,6	174,1			
Juni	198,3	51,6	308,8			
Juli	180,2	251,0	173,3			
August	228,9	270,2	247,8			
September	174,8	77,3	258,0			
Oktober	90,1	81,1	198,7			
November	123,8	97,9	31,0	4 cm	30 cm	1 cm
Dezember	64,8	176,2	75,9	25 cm	30 cm	22 cm
Summe	1.559,0	1.537,9	1.851,2	144 cm	279 cm	68 cm

TEMPERATUR Mittelwerte in °C

	2022	2021	2020
Jänner	0,0	-1,1	-1,0
Februar	1,4	0,7	2,8
März	2,0	2,2	4,0
April	6,0	4,5	9,0
Mai	13,6	10,0	10,6
Juni	18,1	18,3	15,5
Juli	17,7	18,0	16,7
August	16,9	15,5	17,7
September	11,8	13,3	13,4
Oktober	10,4	7,4	8,2
November	4,3	2,7	2,5
Dezember	-0,4	0,5	1,0
Jahresmittel	8,52	7,70	8,39

Danke an Herrn
Ing. Hannes Hager
von der Biologi-
schen Station des
WasserClusters
Lunz am See für die
Übermittlung der
Wetterdaten!



Herr Ing. Hager pflegt täglich einen
sehr interessanten Wetterblog auf
<http://lunzerwetter.blogspot.co.at/>

Vielen Dank für die zuverlässigen
Prognosen das ganze Jahr über!

	Temperatur max.	Temperatur min.	Neuschneehöhe max. pro Tag	Maximale Schneehöhe	Tages- niederschlag max.
2022	19.06.	13.12.	02.04.	23.01.	15.08.
	33,6 °C	-14,4 °C	27 cm	37 cm	46,9 mm
2021	13.07.	15.02.	15.01.	19.01.	17.07.
	32,0 °C	-16,4 °C	22 cm	36 cm	113,2 mm
2020	28. Jul.	27. Dez.	9. Dez.	6. Feb.	16. Sep.
	32,5 °C	-9,9 °C	9 cm	11 cm	95,8 mm

Grundstücksankauf für ein neues Heizwerk

Die NWG-Nahwärmeversorgung Lunz am See erweitert das Fernwärmenetz in unserem Gemeindegebiet Lunz am See und errichtet dazu auch ein neues Heizwerk. Nach Erörterung geeigneter Standorte konnte nun von Familie Traunfellner aus Scheibbs ein geeignetes Betriebsgebietsgrundstück in Weißenbach angekauft werden.



Auf dem gelb gekennzeichneten Grundstück im Betriebsgebiet Weißenbach mit einer Größe von über 7.800 m² wird für die Wärmeversorgung von Lunz ein neues Fernheizwerk entstehen.



DI Bernhard Traunfellner, Obmann NWG Lunz Karl Pechhacker, Obm.Stv. Norbert Heigl und Bürgermeister Josef Schachner freuen sich über einen positiven Abschluss des Kaufvertrages.

Das Ingenieurbüro Ringhofer & Partner GmbH ist spezialisiert auf die Gebäudetechnik, Bau- und Energieplanung und bereitet gerade die Einreichunterlagen für das Biomasseheizwerk und den Rohrnetzplan für die Fernwärmeleitungen vor.

Die Marktgemeinde Lunz am See freut sich über dieses Projekt, durch welches nachhaltig hohe Wertschöpfung in unserer Region erhalten bleibt.

Rauschbrandschutzimpfung

Es besteht keine gesetzliche Impfpflicht. Alle Rinder im Alter von über 4 Monaten sollen jedoch gegen Rauschbrand geimpft werden, wenn sie

- auf Hausweiden und Gemeinschaftsweiden gesömmert werden, welche in Gebieten liegen, die rauschbrandgefährdet sind oder
- auf rauschbrandgefährliche Almen und Weiden gebracht werden, die sich in einem anderen Verwaltungsbezirk oder in einem anderen Bundesland befinden.

Im Bezirk Scheibbs sind das gesamte Gemeindegebiet der Gemeinden Gaming, Göstling/Ybbs, Gresten, Gresten/Land, Lunz am See, Puchenstuben, Randegg, Reinsberg, Scheibbs,

Wang, St. Anton/J. und St. Georgen/L. - und in mehreren Katastralgemeinden des Erlauftals weitere Gebiete als „rauschbrandgefährliche Weideplätze“ ausgewiesen.

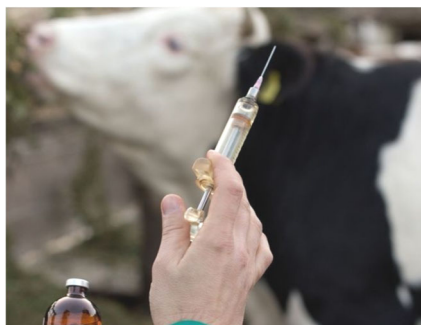

Kosten: Die Rauschbrandschutzimpfung wird durch die kostenlose Beistellung des Impfstoffes vom Land NÖ gefördert.

Vom Tierbesitzer sind die Impfgeldgebühren zu entrichten. Die Hofgebühr (inklusive Impfung

des 1. bis 4. Rindes) beträgt € 20,00. Ab dem 5. Rind werden je € 2,40 verrechnet.

Nachimpfungen:

Rinder, die auf besonders gefährliche Weideplätze gebracht werden bzw. noch 4 Monate nach erfolgter Rauschbrandschutzimpfung dort aufgetrieben sind, können auf Wunsch der Tierbesitzer 4 Wochen nach der Erstimpfung nachgeimpft werden.

Die Gebühren für die Nachimpfungen sind gleich hoch wie für die Erstimpfung.

Melden Sie bitte bis spätestens Donnerstag, 9. März 2023, die Anzahl der zu impfenden Rinder am Gemeindeamt unter 07486 / 8081.

Glasfaseranschlüsse - Was gilt es zu beachten?

Ursachen für schlechte Internetverbindung

Bereits einige Male haben wir die eine und andere Kritik wahrgenommen, dass das Internet über das Glasfasernetz nicht viel besser funktioniert als das vorherige. Folgend möchten wir auf einige Ursachen aufmerksam machen, welche für eine langsame Internetverbindung verantwortlich sein können. Bei Problemen mit der Internetgeschwindigkeit empfehlen wir zuerst einen Speedtest über netztest.at mit einem Kabel direkt am Router durchzuführen. Sollte es bereits hier zu Problemen kommen, dann bitten wir Sie um Kontaktaufnahme mit Ihrem Internetanbieter. Andernfalls liegt das Problem bei den Kunden selbst und kann durch geringfügige Optimierungsarbeiten stark verbessert werden.

Schwache WLAN Infrastruktur im Haus:

Oft werden nach dem Einbringen der Glasfaserleitung keine oder nur geringfügige Änderungen an der WLAN Infrastruktur vorgenommen. Die meiste Inter-

netnutzung zu Hause erfolgt über das WLAN. Meistens ist genau das der Grund, warum die hohen Datenraten nicht am Endgerät ankommen. Die meisten/neuesten WLAN-Router verfügen über eine Dualfunktion, wobei die Datenübertragung auf zwei unterschiedliche Frequenzen erfolgt.

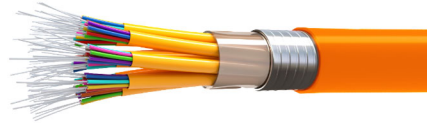

- 2,4 GHz max. bis zu 50 Mbit/s
→ höhere Reichweite
- 5,0 GHz max. bis zu 500 Mbit/s
→ eher kürzere Reichweite

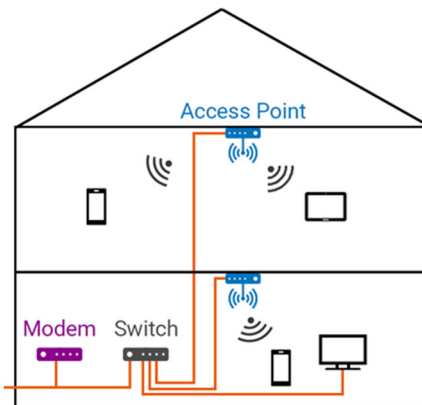

Um eine optimale WLAN Verbindung zu erreichen, macht es Sinn, diese von Spezialisten begutachten zu lassen. Meist sind nur geringfügige Änderungen vorzunehmen. Sogenannte WLAN-Repeater verstärken zwar das WLAN Signal, jedoch mit der Folge einer Halbierung der Internetgeschwindigkeit. Daher bringen diese Geräte oft keine zufriedenstellenden Ergebnisse.

Sehr alte Endgeräte:

Auch das Verwenden von sehr alten Endgeräten kann ein Problem bei der Internetgeschwindigkeit bedeuten. Diese unterstützen oft die 5 GHz Frequenz nicht oder haben nicht mehr die notwendige Leistung auf Grund von Datenmüll oder Ähnlichem. Um eine optimale WLAN Infrastruktur aufzubauen, ist es daher ratsam, mehrere WLAN Geräte zu verwenden, welche jedoch über ein Kabel versorgt und wenn möglich über ein sogenanntes „Mesh“ miteinander verknüpft sind. Ihre Serviceprovider oder örtlichen Elektrofirmen können Sie bei der Umsetzung sehr gerne unterstützen.

Zeitumstellung Sommerzeit

Die Zeitumstellung auf Sommerzeit erfolgt dieses Jahr am



Sonntag, 26. März 2023.

Um 2 Uhr ist die Uhr wieder um eine Stunde vorzustellen.

Es endet dann die Normalzeit / "Winterzeit".

Das Ende der Sommerzeit ist mit 29. Oktober 2023 festgesetzt.

Neue Öffnungszeiten im Haus der Wildnis



Ab 1. April 2023 ändern sich die Öffnungszeiten im Haus der Wildnis:

Dienstag bis Sonntag von 09:00 - 17:00 Uhr
Montag Ruhetag (Feiertag geöffnet)



**Wildnis
Dürrenstein-Lassingtal**
URSPRÜNGLICH UND UNBÄNDIG

www.wildnisgebiet.at
www.haus-der-wildnis.at

Eislaufvergnügen am Lunzersee - Schispaß am Maißzinken

Kristallklare, kalte Bergluft, eine Bergkulisse wie im Bilderbuch und eine riesige Natureisfläche konnte der Lunzersee in den Semesterferien bieten.

Lunz am See ist bekannt als Kältepol. Alle Eislauffans freuten sich besonders darüber, dass sich der Lunzersee wieder einmal zum größten Eislaufplatz Niederösterreichs, inmitten der Mostviertler Berge, entwickelte.

Hier war das Gleiten auf den Kufen für Klein und Groß ein besonderes Erlebnis, denn die Eisdecke war besonders gleichmäßig zugefroren, was eine glasklare Eisdecke zur Folge hatte.

Viele kamen aus dem Staunen nicht heraus, und meinten, dass das Eislaufen hier einfach phänomenal und absolut einzigartig sei.

Das herrliche Wetter und perfekte Pistenbedingungen lockten aber auch sehr viele SchifahrerInnen auf den Maiszinken. Vor allem Familien mit Kindern nutzten die vielen Vorteile unseres kleinen, aber feinen Schigebiets.

Der herrliche Panoramablick, die Naturschneepisten, die sonnige Lage und die preisgünstigen Liftkarten sind nur ein paar Gründe, warum in den Semesterferien knapp 4.000



Viele Eislauffans nutzten die kurze Zeit, um mit den Schlittschuhen über den See zu gleiten



Herrliches Wetter und preisgünstige Liftkarten erwarteten die Wintersportler am Maißzinken

Besucher einen Familienausflug zu uns auf den Maißzinken unternahmen. Der Zauberteppich, mit dem die Kleinsten das Skifahren auf spielerische Art und Weise leichter erlernen können, ist hier sogar kostenlos!

Für eine persönliche Betreuung beim Lifteinstieg sowie die Präparierung der Pisten sorgten in gewohnter Weise das Team der Maiszinken-Lifte unter Betriebsleiter Hannes Vögerl und Vizebürgermeister Johann Strohmayer.



Sehr beliebt sind die Jausenstation Moas



und auch die Hütte vom Almgasth. Rehberg

Veranstaltungsanmeldungen

Wir möchten alle Veranstalter daran erinnern, dass öffentliche Veranstaltungen, welche nicht von diesem Gesetz ausgenommen sind, gemäß NÖ Veranstaltungsgesetz mindestens 4 Wochen vor Beginn der Veranstaltung am Gemeindeamt anzumelden sind.

Für Motorsportveranstaltungen (außer Trial) ist das Land NÖ zuständig. Es ist hier die Anmeldung mindestens 8 Wochen vor der Veranstaltung erforderlich.

An die
Marktgemeinde Lunz am See
Amonstraße 16
3293 Lunz am See



Marktgemeinde Lunz am See
Telefon: 07486/8081
Fax: 07486/8081-20
email: gemeindeamt@lunz.at
www.lunz.at

Anmeldung einer Veranstaltung

Gemäß NÖ Veranstaltungsgesetz, LGBl. 7070 in der derzeit geltenden Fassung melde ich folgende Veranstaltung an:

Angaben zum Antragsteller:

Vereinsbezeichnung		ZVR Zahl
Name des Veranstalters (vertretungsbefugte Person)		Funktion
		Telefonnr
Geburtsdatum	Geburtsort	Staatsbürgerschaft des Veranstalters
Wohnsitz des Veranstalters:		
	Plz	Ort
		Straße
Bezeichnung und Gegenstand der Veranstaltung:		

Stellungskundmachung

Die Ergänzungsabteilung/Militärkommando NÖ teilt Ihnen hiermit mit, dass ab sofort die Stellungskundmachung für das **Geburtsjahr 2005** im Internet unter karriere.bundesheer.at/stellung verfügbar ist.

Demnach ist der Termin für die Stellungspflichtigen aus Lunz am See am

Dienstag, 27.06.2023.

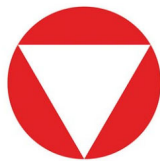

UNSER HEER

Darüber hinaus werden alle Wehrpflichtigen im Regelfall 6 bis 8 Wochen, wenn erforderlich jedoch auch früher bzw. auch bis zu 3 Wochen vor dem jeweiligen Stellungstermin, individuell und schriftlich zur Stellung geladen.

Arbeitnehmerveranlagung

Die diversen Papierformulare für die Erklärung zur Arbeitnehmerveranlagung sind am Gemeindeamt eingelangt und können zu den Parteienverkehrszeiten abgeholt werden.



Kalvarienberg - Ausstellung

Im Jahr 1988, also vor 35 Jahren, wurde unter Mitwirkung vieler freiwilliger Helfer und offenerherziger Spender der Kreuzweg hergerichtet. Neue, vom Lunzer Künstler Josef Ressler gestaltete Kreuzwegstationen wurden aufgestellt und die Kapelle beim Walcherbauer restauriert.

Anlässlich dieses Jubiläums zeigt Hans Sieberer auf der St. Johannesbrücke in der Fastenzeit Fotos und Berichte zu den einzelnen Stationen.



Typisierung für Stammzellen Rette auch DU ein Leben!

Die Berufsbildenden Schulen Weyer veranstalten im Zuge eines Projektunterrichts eine Stammzellentypisierungsaktion.

Die Typisierung findet am **30.03.2023** von **14:30 bis 18:30 Uhr** im Turnsaal der BBS –Weyer statt.

Eine Stammzellentherapie benötigen PatientInnen, die diverse bösartige Bluterkrankungen (Blutkrebs – Leukämie) haben. Gespendete Stammzellen können Leben retten. Die Wahrscheinlichkeit, dass für eine(n) Erkrankte(n) ein(e) passende(r) Spender(in) gefunden wird, liegt allerdings bei einem Verhältnis von 1:500 000. Daher ist es wichtig, dass sich möglichst viele Menschen für eine derartige Spende registrieren lassen.

Wer kann an der Typisierung für Stammzellen teilnehmen?

Personen zwischen den 17. – 45. Lebensjahr können sich typisieren lassen. Man muss ein Mindestgewicht von 50 kg erreichen. Es dürfen keine schwerwiegenden oder chronischen Erkrankungen vorliegen. Die Typisierung ist mit keinen Kosten verbunden. Spenden sind jedoch willkommen.

Die 3. HLW freut sich auf rege Teilnahme. Für das leibliche Wohl ist bestens gesorgt.

Mit freundlicher Unterstützung von:



gfi-stammzellspende

www.facebook.com/gebenfuerleben

Kontakt: +43 660 9778743

Jede Typisierung kostet den Verein EUR 40. Freiwillige Spenden sind willkommen.

IBAN: AT39 2060 7001 0006 4898

Deine Spende ist steuerlich absetzbar!



gebenfuerleben.at

Bauvorhaben im Ortszentrum - Kirchenplatz und Ybbsstraße



Die Bauarbeiten beim Refugium Lunz am Kirchenplatz gehen in die Endphase.

Die Ybbsstraße ist derzeit durch vier Baustellen geprägt und teilweise nur schwer passierbar. Während am Kirchenplatz beim Refugium die letzten Außenarbeiten witterungsbedingt etwas verschoben werden mussten, wird der geplanten Eröffnung des Hotelbetriebes im Frühjahr bald nichts mehr im Wege stehen.



Beim Haus Ybbsstraße 2 entsteht mit großem Aufwand ein Um- und Zubau.

Beim Nachbargebäude wird derzeit noch mit großem technischen Aufwand eine Bodenverbesserung durchgeführt. Die von

außen sichtbaren, großen Baumaßnahmen sollten bis zum Sommer abgeschlossen sein. Gleichzeitig wird die Substanz des ganzen Gebäudes behutsam auf den neuesten Stand gebracht. Speziell diese beiden Gebäude werden das Ortszentrum mit dem Kirchenplatz in einer sehr positiven Weise beeinflussen.

Bei der Villa von Herrn Hochauer in der Ybbsstraße Nr. 7 wurden bereits mit viel Liebe zum Detail Fassaden- und Fensterarbeiten durchgeführt. Schon jetzt kann man sich auf die Fertigstellung der gelungenen Re-

novierung freuen.

Das ehemalige Schuh- und Sporthaus Garnweidner wird zu einer Frühstückspension um- und ausgebaut. Es zeigt schon jetzt, wie traditioneller Holzmassivbau in Zukunft einmal aussehen kann. Mut zu Details und große Glasflächen machen auf die inneren Gestaltungslösungen neugierig.

Besonders erfreulich ist, dass alle vier Beispiele aus Privatinitiativen entstanden sind. Sie werden das Ortsbild behutsam verändern und gleichzeitig die Aufenthaltsqualität für alle Lunzer und Besucher steigern.



Liebvolle Renovierung bei der Villa in der Ybbsstraße 7



Das ehemalige Schuh- und Sportgeschäft wird zu einer Frühstückspension umgebaut.

Essen auf Räder

Im Jahr 2022 wurden vom Team „Essen auf Räder“ insgesamt **6.147 Portionen** an **365 Tagen** ausgeliefert. Dabei legten die Zusteller insgesamt **13.597 Kilometer**, das sind durchschnittlich ca. 37 km täglich, zurück.



Die Zubereitung der Speisen erfolgte wie in den vergangenen Jahren dankenswerterweise durch das „Gasthaus zur Paula“ und das „Landhotel Zellerhof“.

Folgende Zusteller sind im Einsatz:
Hermann Gschwandegger, Herbert Reiter, Albert Leichtfried, Engelbert Kronsteiner, Franz Prankl und Heinrich Helmel.

Vielen Dank an alle Zusteller, die ihren Dienst ehrenamtlich ausüben, an Hermann Gschwandegger für die Einteilungs- und Abrechnungsmodalitäten und an die beiden Betriebe für die zuverlässige gastronomische Versorgung.

Feuerpolizeiliche Beschau

Die gesetzlich vorgeschriebene feuerpolizeiliche Beschau wird im Jahr 2023 voraussichtlich im Mai und Juni in den nachfolgend angeführten Straßenzügen durchgeführt:

Alle Objekte in den Straßen:

- ◆ **Hemmelbodenstraße**
- ◆ **Amonstraße**
- ◆ **Haberfelnergasse**
- ◆ **Hammerhausweg**
- ◆ **Heinrich-Paris Gasse**
- ◆ **Kirchenplatz**

Die Liegenschaftseigentümer werden rechtzeitig vor der Beschau vom Rauchfangkehrerbetrieb Stangl über den vorgesehenen Termin verständigt.

Altstoffsammelzentrum

- * **PROBLEMSTOFF-**
 - * **ELEKTROALTGERÄTE-**
 - * **SPERRMÜLL-**
- SAMMLUNG**

am Freitag, **24.03.2023**

Die Abfälle werden ausschließlich in der Zeit **von 13 bis 16 Uhr** übernommen!

Näheres dazu finden Sie im aktuellen Abfuhrkalender!

Hinweis:

Bitte beachten Sie die Öffnungszeiten bei unserem Sammelzentrum!

Diese sind:

Dienstag, von 14 Uhr - 16 Uhr
Freitag, von 15 Uhr - 17 Uhr
Samstag, von 08 Uhr - 12 Uhr



Gelbe Tonne

Da es beim neuen Müllkalender einige Unklarheiten gegeben hat, möchten wir Ihnen hier diese Information weitergeben:



ALLE HAUSHALTE können die Gelbe Tonne bzw. die Verpackungssäcke bei ALLEN gelb markierten Einträgen im Abfuhrkalender bereitstellen!

Die Abfuhr erfolgt bei ALLEN 4-wöchig!

MÜLLABFUHR 2023

35 Marktgemeinde Lunz am See

Registrierte! **Altstoffsammelzentrum Purgst**

April		Mai		Juni		Juli	
Sa 1	13	Mo 1	Statstiehtag	Di			
So 2		Di 2	BIO	Fr			
Mo 3		Mi 3	VERP RM	Sa			
Di 4		Do 4		Sa			
Mi 5	VP4	Fr					
Do 6		Sa 6	18	Di			
Fr 7		So 7		Di			

Auch zum VP4-Termin dürfen ALLE die Verpackungstonne bereitstellen!

Der Weg zum Örtlichen Entwicklungskonzept Das Wesen von Lunz am See Bauland und seine Reserven

In der aktuellen Berichterstattung ist im Zusammenhang mit Wohnraumbedarf und damit einhergehender Flächenversiegelung viel die Rede von Baulandreserven.

Damit sind Flächen bzw. Grundstücke gemeint, welche im Flächenwidmungsplan unserer Gemeinde als Wohnbauland (Bauland-Wohngebiet – BW, Bauland-Kerngebiet – BK, Bauland-Agrargebiet – BA) oder

sonstiges Bauland (Bauland-Betriebsgebiet – BB, Bauland-Sondergebiet – BS) gewidmet und nicht bebaut sind.

Gründe für die Nichtverfügbarkeit dieser Flächen sind die Verwendung zur Wertsteigerung und als Geldanlage, das Aufheben des Baugrunds für die Kinder, das vorsorgliche Verhindern von Störungen durch Nachbarn oder sonstige private Ursachen.

In Lunz am See sind insgesamt

70,8 ha Bauland gewidmet, wovon 55,3 ha Wohnbauland sind. 9,36 ha des gewidmeten Wohnbaulandes der Gemeinde sind unbebaut, was einer Flächenreserve von 16,9 % entspricht! Betrachtet man das gesamte Bauland, sind 14,9 ha unbebaut. (21 % Baulandreserven) Die untenstehende Karte visualisiert jene Flächen, die im Gemeindehauptort als Bauland gewidmet, infrastrukturell erschlossen aber nicht bebaut sind!



Bild:
Unbebautes Bauland,
Hauptort Lunz am See
(GWR-Daten 07/2022)



Ingenieurbüro für Raumplanung und Raumordnung,
GIS Dienstleistung
3130 Herzogenburg
Feldgasse 1

Eine Besonderheit von Lunz am See ist, dass nicht alle Einwohner in Gebäuden auf einer Fläche im Bauland leben, sondern die Bewohner der Streulagen historisch bedingt im Grünland wohnen und oft auch arbeiten.

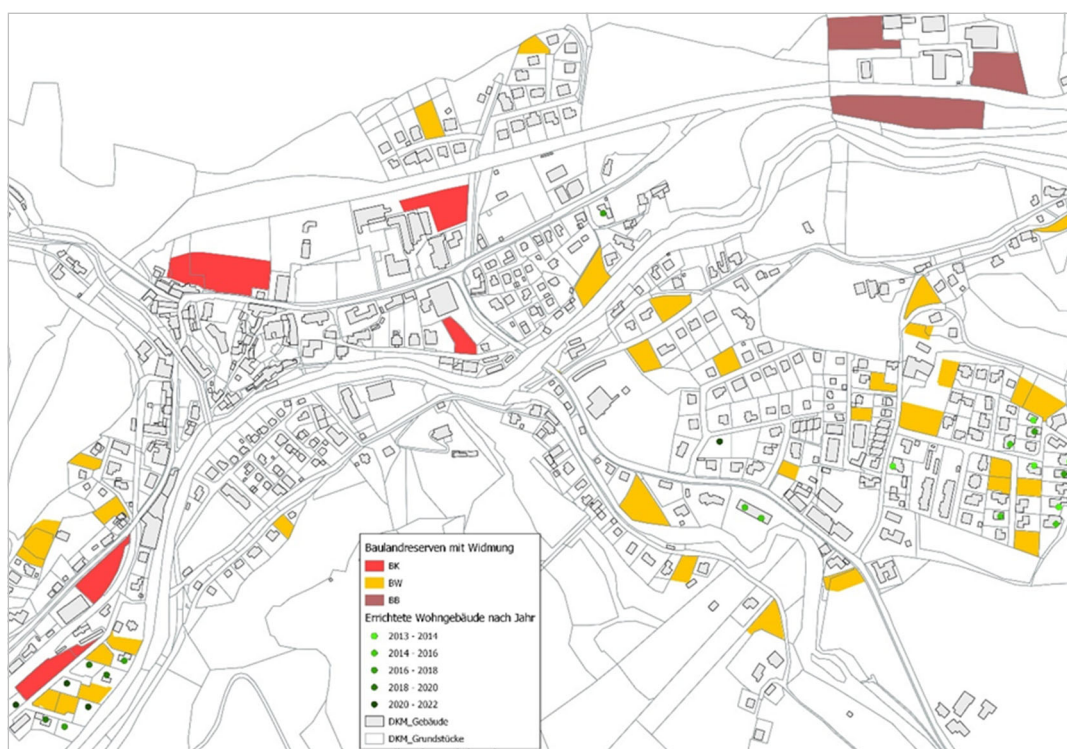
In 353 Wohngebäuden im Grünland wohnen 894 Hauptwohnsitzer. Im Bauland wohnen 864 Einwohner. Fast 51 % der Einwohner der Gemeinde wohnen

im Grünland! Dieser Fakt muss auch in der Planung und zukünftigen Gemeindeentwicklung Berücksichtigung finden.

Die Baulandreserven ...

... schränken die Gemeinde in Ihrer Handlungs- und Planungsfähigkeit ein.

... verursachen hohe Kosten für die Gemeinde, die Infrastrukturen bereitstellt, die ungenutzt

bleiben.

... führen aufgrund der Nichtverfügbarkeit von Bauland zu Siedlungserweiterungen am Ortsrand - >>> Zersiedelung.

Ein Hauptaugenmerk der örtlichen Raumplanung liegt deshalb in der Mobilisierung von Bauland, um flächensparende und ressourcenschonende Siedlungsentwicklung voranzutreiben!

Verlautbarung - Volksbegehren - von 17. bis 24. April 2023

Beim Bundesministerium für Inneres wurden für folgende Volksbegehren Einleitungsanträge eingebracht:

- ⇒ **ECHTE Demokratie - Volksbegehren**
- ⇒ **Beibehaltung Sommerzeit**
- ⇒ **GIS Gebühren NEIN**
- ⇒ **BARGELD-Zahlung: Obergrenze NEIN!**
- ⇒ **Unabhängige JUSTIZ sichern**
- ⇒ **Lieferkettengesetz Volksbegehren**
- ⇒ **NEHAMMER MUSS WEG**

Die Stimmberechtigten können innerhalb des festgesetzten Eintragungszeitraums am Gemeindeamt Lunz am See, Amonstraße 16, zu den nachfolgend angeführten Zeiten in den jeweiligen Text samt Begründung der Volksbegehren Einsicht nehmen:

Mo, 17.04.2023:	von 8 - 16 Uhr
Di, 18.04.2023:	von 8 - 16 Uhr
Mi, 19.04.2023:	von 8 - 20 Uhr
Do, 20.04.2023:	von 8 - 16 Uhr
Fr, 21.04.2023:	von 8 - 16 Uhr
Mo, 24.04.2023:	von 8 - 16 Uhr

Sie können Ihre Zustimmung zu einem oder zu mehreren Volksbegehren durch einmalige eigen-

händige Eintragung Ihrer Unterschrift auf einem von der Gemeinde zur Verfügung gestellten Eintragungsformular erklären.



Die Eintragung muss nicht auf einer Gemeinde erfolgen, sondern kann auch online mittels Handy-Signatur oder Bürgerkarte getätigt werden.

(www.bmi.gv.at/volksbegehren).

Stimmberechtigt ist, wer am letzten Tag des Eintragungszeitraums das Wahlrecht zum Nationalrat besitzt (österreichische Staatsbürgerschaft, Vollendung des 16. Lebensjahres, kein Ausschluss vom Wahlrecht) und zum Stichtag 13. März 2023 in der Wählerevidenz einer Gemeinde eingetragen ist.

Bitte beachten Sie: Personen, die bereits eine Unterstützungserklärung für ein Volksbegehren abgegeben haben, können für dieses Volksbegehren keine Eintragung mehr vornehmen, da eine getätigte Unterstützungserklärung bereits als gültige Eintragung zählt.

Bitte bringen Sie einen amtlichen Lichtbildausweis mit!

Förderung „Sicheres Wohnen“

Sicheres Wohnen



BIS ZU

€ 2.000,-

FÜR IHRE SICHERHEIT

**JETZT
EINREICHEN
BIS ZUM
31.12.2023**



Das Land Niederösterreich fördert Schutzmaßnahmen für Eigenheime und Wohnungen beim Einbau von Alarmanlagen und Sicherheitseingangstüren. Das eigene Heim ist für jeden ein besonderer Rückzugsort. Damit Ihr Zuhause auch vor ungebetenen Gästen geschützt ist, kann dieses mit einfachen Maßnahmen gesichert werden.

Mit der Förderung Sicheres Wohnen trägt das Land NÖ wesentlich dazu bei, Eigenheime und Wohnungen einbruchssicherer zu machen.

Die NÖ Wohnbauförderung unterstützt jetzt beim Einbau von Schutzmaßnahmen mit einem einmaligen Zuschuss. Die Maßnahmen werden bei Ein- oder Zweifamilienhäusern bzw. Reihenhäusern und Wohnungen in Mehrfamilienhäusern gefördert. Die Förderung „Sicheres Wohnen“ ist mit 31. Dezember 2023 befristet.

Weitere Infos:

<https://www.noe-wohnbau.at/sicheres-wohnen>

LEADER-Projekt „Standortmarketing Eisenstraße“

Gleich zwei Gründungen — Handwerk und Fahrräder

Gleich zwei Gründertickets wurden von unserer Gemeinde im Rahmen des LEADER-Projekts „Standortmarketing Eisenstraße – Gründung findet Stadt 2.0“ vergeben.

Die jungen Unternehmer Daniel Vögerl und Daniel Krenn stellten sich mit ihrer Marke „Das Handwerk“ der Jury vor. Ex-Ski-Ass Andreas Buder setzt gemeinsam mit Partnerin Karin Hager auf ein Geschäftskonzept rund um das Thema Rad.

Beide Gründerteams werden nun im Zuge der Eisenstraße-Gründerinitiative unterstützt.

Die beiden Freunde und Geschäftspartner Daniel Vögerl und Daniel Krenn hatten sich bereits als Hafner- bzw. Tischlermeister selbstständig gemacht. 2022 eröffneten sie gemeinsam ihren Schauraum unter der Marke „Das Handwerk“ im Herzen von Lunz am See. Dort können sich Kunden ein Bild

von den qualitativ hochwertigen und einzigartigen Maßanfertigungen der beiden Handwerker machen.

Andreas Buder und Karin Hager werden mit ihrem Unternehmen „ANKA“ die Leerfläche in der Gewerbestraße 1 besiedeln. Der Fokus liegt auf dem Verleih von Fahrrädern. Ebenfalls sollen geführte Fahrradtouren und ein kleiner Shop angeboten werden. Ab dem Frühjahr können sich Radsport-Begeisterte nicht nur Räder ausleihen, sondern auch Wissen rund um die Region von dem motivierten Gründerteam abholen.

Im LEADER-Projekt „Standortmarketing Eisenstraße – Gründung findet Stadt 2.0“ arbeiten zwölf Gemeinden im Ybbstal und Erlauftal zusammen. Auch das riz up und die Wirtschaftskammer Niederösterreich sind als professionelle Projektpartner mit an Bord. Gründerinnen und Gründer können sich bis Mai 2023 unter

www.gruendungfindetstadt.at bewerben. Weiterer Projektbaustein ist der Aufbau eines regionalen Leerflächenmanagementsystems.

Als direkte Ansprechpartnerin steht Projektleiterin Bettina Rehwald vom Team der Eisenstraße Niederösterreich zur Verfügung: 0664/266 00 14, projekt@eisenstrasse.info

Webtipps:
www.gruendungfindetstadt.at

Das Projekt „Standortmarketing Eisenstraße – Gründung findet Stadt 2.0“ wird aus Mitteln des Landes NÖ und der EU kofinanziert.

Bereits 14 Gründertickets wurden bei diesem Projekt vergeben:

- * Susanne Lindner – Blumen-schmiede, Ybbsitz
- * Bettina Wutzl – Die Flaschenpost, Waidhofen an der Ybbs
- * Christa Steinauer – margareta&rosa, Waidhofen an der Ybbs
- * Theresa Resel – Beauty Zentrum, Scheibbs
- * Lea Muck – Restaurant Kunterbunt, Waidhofen an der Ybbs
- * Anita Schörkhuber – Hoaschneidstüberl, Waidhofen an der Ybbs
- * Petra Rimpl-Sederl – Two 4 Sharp Art, Scheibbs
- * Michael Pichler – 3Raum, Waidhofen an der Ybbs
- * Jürgen Selmann – Farben-fachhandel, Scheibbs
- * Franz Koprax – Kaffeeladen, Wieselburg
- * Andreas Wieser – AW Holztechnik, Randegg
- * David Haselsteiner - GlasPro GmbH, Randegg
- * Daniel Vögerl und Daniel Krenn – Das Handwerk, Lunz am See
- * Andreas Buder und Karin Hager – ANKA, Lunz am See



Eine erfolgreiche Jurysitzung in Lunz am See: Amtsleiter Thomas Weber, Gemeinderat Eduard Leichtfried (Obmann Dorferneuerungsverein), Eisenstraße-Projektleiterin Bettina Rehwald, Bürgermeister Josef Schachner, Wirtschaftskammer-Bezirksstellenobfrau Erika Pruckner, Vizebürgermeister Johann Strohmayer, das ANKA-Gründerteam Karin Hager und Andreas Buder, Gemeinderat Wolfgang Fuchs, Tischlermeister Daniel Krenn und Hafnermeister Daniel Vögerl (Das Handwerk), Gemeinderat Gerhard Ernst (4.v.r.), geschäftsführende Gemeinderätin Jutta Thomasberger und Wirtschaftsbund-Obmann Gerald Bachler (v.l.). - Foto: Eisenstraße Niederösterreich

Ärztendienst

Wochenend- und Feiertagsdienst



Sa./So.	11./12.03.2023		kein Wochenenddienst!	
Sa./So.	18./19.03.2023	08:00 - 14:00 Uhr	Dr. Michael Putz	07484/2276
Sa./So.	25./26.03.2023	08:00 - 14:00 Uhr	Dr. Hans-Klaus Rötzer	07484/5060
Sa./So.	01./02.04.2023		kein Wochenenddienst!	
Sa./So.	08./09.04.2023	08:00 - 14:00 Uhr	Dr. Michael Putz	07484/2276
Mo.	10.04.2023	08:00 - 14:00 Uhr	Dr. Michael Putz	07484/2276
Sa./So.	15./16.04.2023	08:00 - 14:00 Uhr	Dr. Hans-Klaus Rötzer	07484/5060
Sa./So.	22./23.04.2023		kein Wochenenddienst!	
Sa./So.	29./30.04.2023	08:00 - 14:00 Uhr	Dr. Michael Putz	07484/2276

Der kassenärztliche Wochenend- und Feiertagsdienst umfasst ausschließlich die Zeit zwischen 8:00 Uhr und 14:00 Uhr. Ordinationsbetrieb ist von 9:00 bis 11:00 Uhr. Bitte vereinbaren Sie in jedem Fall einen Termin!

Außerhalb dieser Zeiten wenden Sie sich bitte telefonisch an die Gesundheitshotline 1450, in lebensbedrohenden Situationen an die Rettung 144 und in der Nacht von 19:00 bis 7:00 Uhr an den NÖ Ärztedienst 141.

DIE LEHRE MIT DER BESTEN AUSSICHT

DEINE AUSBILDUNG ZUM
**DACHDECKER
UND SPENGLER** (m/w/d)
IN WADHOFEN/Y. UND GÜSTLING!

WWW.LEICHTFRIED-DACH.AT

leichtfried
Ewald Leichtfried
GmbH & Co KG
Tel. 07442/52990
Mail. office@leichtfried-dach.at

Besuch beim ORF

Nach mehreren Besprechungsterminen beim Amt der NÖ Landesregierung stand auch ein Besuch im ORF Landesstudio NÖ an der Tagesordnung.

Chefredakteur Benedikt Fuchs und Moderatorin Nadja Mader nahmen sich Zeit, um aus erster Hand von Bgm. Josef Schachner und Eduard Leichtfried die aktuellsten Neuigkeiten aus Lunz am See zu erfahren. Sie zeigten sich davon sehr beeindruckt.



Bgm. Josef Schachner, Chefredakteur Benedikt Fuchs, Moderatorin Nadja Mader und UGr. Eduard Leichtfried im ORF-Landesstudio

Tolle sportliche Erfolge im alpinen Schilauf und im Tischtennis

Schi-Landesmeisterschaft der Schulen - 3 Medaillenplätze

Nachdem im Vorfeld schon fleißig mit dem WSV trainiert wurde, fand am 02.02.2023 in Lackenhof die NÖ Landesmeisterschaft der Schulen statt.



Die erfolgreichen Teams freuen sich im dichten Schneetreiben über die tollen Erfolge.

15 Mädchen und Burschen waren in drei Mannschafts-Kategorien am Start, begleitet und betreut von Frau Simetzberger und Herrn Direktor Holzgruber.

Die Mannschaft Unterstufe weiblich (Valentina Sonnleitner, Amelie Mayr, Andrea Heigl, Raffaella Robesser, Alexandra Sollböck) verpasste den Sieg nur ganz knapp und wurde somit Zweite.

Zwei Dritte Plätze gab es dann für die Mannschaf-

ten Unterstufe männlich (Tim und Emil Jagersberger, Nico Hochrieser, Laurenz Mayr, Maximilian Puritscher) und Unterstufe mix (Christina und Theresa Heigl, Selina Leichtfried, Manuel und Michael Strohmayer).

Tischtennis Bezirksmeisterschaft - 1. Platz

Eine weitere tolle sportliche Leistung zeigte unser Lunzer Tischtennis-Team bei der Schülerliga am 03.02.2023 in Scheibbs.

Tim und Emil Jagersberger, Nico Hochrieser und Lukas Biber holten sich, betreut von Herrn Holzgruber, den Bezirksmeister-Titel.

Nach klaren Siegen gegen Oberndorf und Scheibbs 3, siegten unsere Burschen im entscheidenden Spiel gegen Wieselburg 1 mit 5:3 und konnten auch die restlichen Partien für sich entscheiden. Somit qualifizierten sie sich für die Landesmeisterschaft am 24.03.2023, welche ebenfalls in Scheibbs stattfindet.



Erstmals wurde ein Team unserer Schule Bezirksmeister im Tischtennis.

Projektwettbewerb in Chemie

Im 2. Semester wird Frau Valentina Leitner mit der 4. Klasse an einem Chemie-Projektwettbewerb teilnehmen.

Am 20.01.2023 durften dazu Herr Direktor Holzgruber und Frau Leitner in Krems einen "Chemie-Koffer" im Wert von € 1.000.- mit jeder Menge brauchbarer Geräte und Utensilien von Vertretern des VCÖ, Sponsorvertretern und dem neuen Bildungsdirektor Herrn Mag. Karl Fritthum entgegennehmen.

Dieser betonte in seiner Ansprache, wie wichtig es ist, die Schüler/innen auch im MINT-Bereich fit für die Zukunft zu machen.



Frau Leitner bei der Übergabe des „Chemie-Koffers“ im Bundesrealgymnasium Kremszeile

Acht neue iPADS für den digitalen Unterricht

Dank unseres Schulerhalters war es uns gleich zu Beginn des neuen Jahres möglich, acht neue iPADS für den Unterricht anzukaufen.

Nachdem Herr Direktor Holzgruber alle Geräte ins Device-Management aufgenommen hatte, konnten die Kinder am Donnerstag, den 12.01.2023, erstmals alle nunmehr zwölf Geräte im Unterricht verwenden.



Auf den Fotos ist zu sehen, wie die Kinder der ersten Klasse die iPADS verwenden, um - immer zu zweit - verschiedene Übungen in Mathematik zu bearbeiten. Dafür hatte Frau Lechner QR-Codes vorbereitet und mit den entsprechenden

Übungen auf learningapps.org verlinkt. Die Kinder mussten die QR-Codes mit der Kamera abfotografieren und gemeinsam eine Übung nach der anderen lösen.



Gemeinsam sinnvoll digital lernen bereichert den Unterricht.

Die Schüler/innen lernen dabei nicht nur spielerisch den Umgang mit den Tablets, sondern sie sehen auch, wie man iPADS sinnvoll zum Lernen einsetzen kann. Darüber hinaus fördert die gemeinsame Arbeit in 2er-Teams auch das soziale Miteinander, wie man auf dem Foto sehr gut sehen kann.

Schitage auf dem Maiszinken

Am 25.1.2023 und 15.02.2023 führten wir unsere beiden Schitage für die Schülerinnen und Schüler der 3. und 4. Klasse durch. Begleitet von den Lehrerinnen Barbara Haider, Marita Janz und Katrin Lechner sowie Hermann und Markus Hudler vom WSV Lunz und den Vätern Lars Enöckl und

Andreas Leichtfried ging es auf den Maiszinken.

Die Gemeinde unterstützte uns dabei wieder mit Gratis-Liftkarten. Das "Lifteteam" unter der Leitung von Herrn Vögerl ermöglichte den Liftbetrieb an diesem Tag schon ab 9:00 Uhr.



Das Schifahren bereitete allen große Freude.

Schulanfänger - Hallentage

Freies Spielen und vorbereitete Aufgabenstationen sind wesentliche Teile unserer Schulvorbereitung.



Ziel ist es, dass die Schulanfänger als Gemeinschaft zusammenwachsen und durch diverse Aufgabenstellungen spielerisch auf die Schule vorbereitet werden. Die Aufgaben enthalten viele Bereiche des NÖ Bildungsplans und die Freude am gemeinsamen Lernen steht im Vordergrund.

Hurra, es hat geschneit

Mit Bobfahren, Schneeballschlachten, Schneeschaukeln und Schneemann bauen verbrachten wir die ersten „richtigen“ Wintertage im Garten.



Faschingszeit im Kindergarten

Nach längerer Pause fand heuer am Faschingsdienstag wieder unser traditioneller Faschingsumzug, begleitet von der Musikkapelle, durch den Ort statt.

Mit unseren selbstgestalteten Kostümen nahmen wir als Marienkäfer, Schildkröten und Tiger daran teil.

Schon am Rosenmontag durften die Kinder verkleidet in den Kindergarten kommen und wurden von der Gemeinde mit Faschingskräpfen verköstigt.

Wir hatten viel Freude mit der lustigen Faschingszeit!



Für unsere kleinen LunzerInnen

Findest du im rechten Bild 9 Fehler?



Reparaturbonus: Reparieren statt Wegwerfen

**E-Geräte reparieren.
50 % der Kosten sparen.
Umwelt schützen:**

Geben Sie Ihren Elektrogeräten eine zweite Chance. Das ist nicht nur viel billiger, sondern auch umweltfreundlicher. Denn wenn Sie jetzt defekte Elektrogeräte für Haushalt, Freizeit und Garten wie Toaster, Fernseher & Rasenmäher reparieren lassen, sparen Sie mit dem Reparaturbonus 50 % und tun darüber hinaus etwas Gutes für das Klima und die Umwelt.

Wie hoch ist der Bonus?

- 50% der Bruttokosten
- bis zu € 200,- für die Reparatur von Elektronikgeräten. Sie zahlen in Ihrem Reparaturbetrieb nur noch die Differenz.
- bis zu € 30,- für die Einholung eines Kostenvoranschlages

So funktioniert's

1. Klicken Sie auf der Website www.reparaturbonus.at auf „Reparaturbon erstellen“,



2. Reparaturbon herunterladen und digital speichern oder ausdrucken,
3. Reparaturbon beim Partnerbetrieb einlösen; nur noch Differenzbetrag für Reparatur bezahlen und bis zu 50% sparen.

Weitere Infos sowie die Partnerbetriebe finden Sie unter: www.reparaturbonus.at

Information der Community Nurse

Kennen Sie schon das Angebot „Netzwerk Familie“?
Bei diesem Angebot werden Familien mit Kindern unter 3 Jahren kostenlos beraten und begleitet.

„Netzwerk Familie“ hilft, wenn...

... in der Schwangerschaft unerwartete Veränderungen auftreten.

... wenig Unterstützung von Familie und Freunden da ist.

... das Kind besonders viel Aufmerksamkeit braucht.

... Unsicherheiten bei der Versorgung des Kindes bestehen.

... das tägliche Zusammenleben in der Familie schwierig ist.

Informationen werden selbstverständlich vertraulich behandelt.

Kontakt „Netzwerk Familie“:
0676/8587034522

Website:
www.noetutgut.at/netzwerk-familie

Gerne berate auch ich Sie zu diesem Angebot!

**Community Nurse
DGKP
Anita Eibenberger**

Sprechstunde:
dienstags
von 8:00 – 12:00 Uhr
im Amonhaus

Erreichbar: Mo. bis Do.
von 8:00 – 12:00 Uhr unter der
Telefonnummer **0664/8496259**
Email: cn@ae-care.at
www.ae-care.at



Rückblick auf den Faschingsdienstag

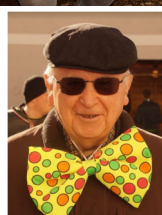

Was ist los bei uns in



Kulinarisches unserer Lunzer Betriebe

Bezeichnung	Anmerkung	Betrieb
Saisonstart auf der Seeterrasse mit Spanferkel und frischem Spargel	Samstag, 1. April 2023	Seeterrasse, 07486/8303 www.seeterrasse.at
Ostern auf der Seeterrasse mit klassischen Frühlings- und Ostergerichten	Sa., 8. April bis Mo., 10. April 2023	Seeterrasse, 07486/8303 www.seeterrasse.at
„Winterwärme“ Gratis Tagessuppe zu jedem Essen	im März 2023	Treffpunkt Wildnis, 07486/20235 www.treffpunkt-wildnis.at
„Süße Küche“ Kaiserschmarrn, Apfelringe, Waffeln fein garniert	im März 2023	Treffpunkt Wildnis, 07486/20235 www.treffpunkt-wildnis.at

Das Almgasthaus Rehberg hat von 29.03.2023 bis 28.04.2023 Betriebsurlaub!

**Redaktionsschluss für den nächsten Veranstaltungskalender Mai / Juni 2023:
Montag, 17. April 2023**

Was ist los bei uns in



Veranstaltungen im März / April 2023

Datum von - bis	Uhrzeit von - bis	Veranstaltung	Veranstaltungsort	Veranstalter
So., 12.03.		Schitour Infos im Schaukasten bei der Bushaltestelle		Alpenverein Lunz am See Josef Janker, 0664/3958703 (abends)
Sa., 18.03.	09:30 11:00	Basar "Alles was Räder hat" & Gartenspielzeug, Mehlspeisen to go	Schulhof der Mittelschule Warenannahme: 18.3. von 8-9 Uhr	Elternverein Lunz am See Elisabeth Grubmayr, 0664/4142591
So., 19.03.	10:00	Mostkost mit Frühschoppen Verkostung von Lunzer Moste	im Saal vom Haus der Wildnis	Landjugend Lunz am See Johannes Helmel, 0664/88534217
Mo., 20.03.		Josefi - Kirtag Jahrmakt	Kirchenplatz - Begegnungszone	Marktgemeinde Lunz am See 07486/8081
Sa., 25.03.	19:00 22:00	Jahreshauptvers. Jazz Club Liunze ab 20:00 Uhr "Liunze Brass" für alle!	Gasthof "Zur Paula"	Jazz Club Liunze Otmär Leitner
Sa., 25.03.		Schitour Infos im Schaukasten bei der Bushaltestelle		Alpenverein Lunz am See Sigi Heigl, 0664/3450319
So., 26.03.	09:00	Familiengottesdienst mit Minimusi und VS-Chor	Pfarrkirche Lunz am See	Pfarrkirche Lunz am See 0676/826633090
So., 26.03.	10:00	Suppentag	Pfarrheim	"Eine Welt Gruppe" Lunz am See 0664/99194245
Do., 30.03.	18:00	Generalvers. Dorferneuerungsverein LUNZ:GESTERN:HEUTE:MORGEN	Landhotel Restaurant Zellerhof	Dorferneuerungsverein Lunz am See Eduard Leichtfried, 0664/2077800
Fr., 31.03.	19:00	Vortrag "Ökosystem Wolf" Eintritt frei! (freiwillige Spenden)	Haus der Wildnis, Seminarraum	Haus der Wildnis 07486/21122, www.haus-der-wildnis.at
Fr., 31.03.	19:30	Jahreshauptversammlung Musikverein	Seeterrasse	Musikverein Lunz am See Mario Kendler, 0676/6885501
Sa., 01.04.	09:00 ganztäglich	Zeichenkurs "Fell & Federn" € 70,00 inkl. Material und Eintritt	Haus der Wildnis, Seminarraum Anmeldung erforderlich!	Haus der Wildnis 07486/21122, www.haus-der-wildnis.at
Mo., 03.04.	19:00	Die Kraft & Wirkung ätherischer Öle und ihre Anwendung	Grubmayr-Villa, Kirchenplatz 7 Bitte um Anmeldung bis 01.04.	Elisabeth Anna Grubmayr www.ich-bin-ich.at, 0664/414 25 91
Sa., 08.04.	08:00 12:00	Bauernmarkt	Genuss Platz'l	Genuss Platz'l Saskia Jaschke, 0680/2051192
Di., 18.04.	11:00	UNESCO Welterbetag	Haus der Wildnis Führung	Haus der Wildnis 07486/21122, www.haus-der-wildnis.at
Do., 20.04.	12:45	Besuch LFS Hohenlehen Besuch beim Nachbarn	Abfahrt um 12:45 Uhr beim HdW Begrenzte Teilnehmerzahl!	BhW Lunz am See Johann Strohmayer, 0664/2441620
Fr., 21.04.	18:00	UNESCO Welterbetag	Haus der Wildnis Impulsvortrag & Filmvorführung	Haus der Wildnis 07486/21122, www.haus-der-wildnis.at
Sa., 29.04.	08:00 12:00	Bio Jungpflanzenmarkt	Genuss Platz'l	Genuss Platz'l Saskia Jaschke, 0680/2051192

**Redaktionsschluss für den nächsten Veranstaltungskalender Mai / Juni 2023:
Montag, 17. April 2023**